

LA822 HUBGRADE-MODEM

INST41310 VERSION 02 1/21

Teile-Nr. LA822

NICHT IM LIEFERUMFANG ENTHALTENE ARTIKEL

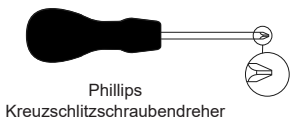

Phillips
Kreuzschlitzschraubendreher

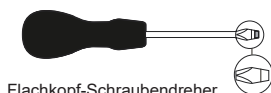

Flachkopf-Schraubendreher

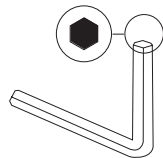

6-mm-Innensechskantschlüssel

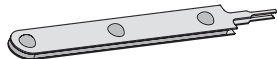

MOLEX-Demontagewerkzeug

GESUNDHEITS- UND SICHERHEITSHINWEISE



Bitte verwenden Sie bei der Installation von Laborausüstung persönliche Schutzausrüstung.
Sterile Handschuhe tragen zur Vermeidung von Kontaminationen bei.



INSTALLIERT VON EINER FACHKUNDIGEN PERSON, EINEM SERVICETECHNIKER ODER LEITER FÜR ANLAGEN UND EINRICHTUNGEN.



WARNUNG! Stellen Sie vor der Installation des LA822 HUBGRADE-Modems sicher, dass die Stromversorgung vollständig getrennt ist.



WARNUNG! Stellen Sie sicher, dass die Stromversorgung nicht mit Wasser in Berührung kommen kann.

LISTE MIT IM LIEFERUMFANG ENTHALTENEN TEILEN

1: 1 X LA822 Hubgrade-Modem

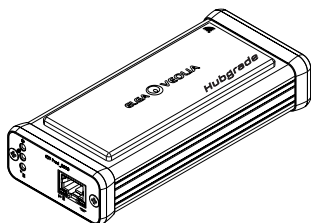

2: 1 X Klettverschluss-Befestigungslaschen

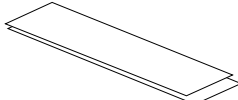

3: 1 X Magnet



4: 1 X Mini-Fit-Steckerverbinder (2-polig, einreihig)

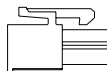

5: 1 X Jumper



LISTE MIT IM LIEFERUMFANG ENTHALTENEN TEILEN FORTSETZUNG

6: 1 X Quest- und Flex-Überbrückungskabel - SP1227 (100 mm)

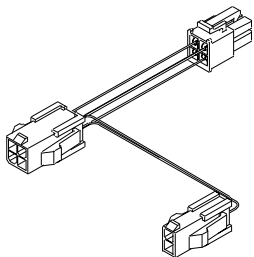

WARNUNG!

Braun-weiße Kabel sind immer für 0 V,
blau-weiße Kabel sind immer für +24 V



7: 1 X 15/30 Kabel - SP1227 (470 mm)

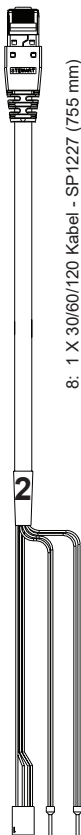

8: 1 X 30/60/120 Kabel - SP1227 (755 mm)

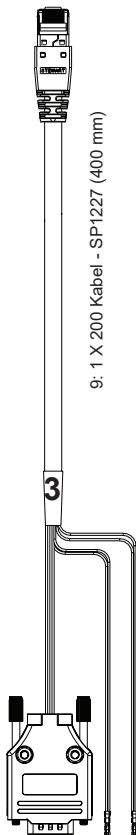

9: 1 X 200 Kabel - SP1227 (400 mm)



10: 1 X Quest- und Flex-Kabel - Chorus-Behälter - Chorus-Dispenser-Kabel - SP1227 (650 mm)

LA822 HUBGRADE-MODEM - LED-FUNKTIONEN

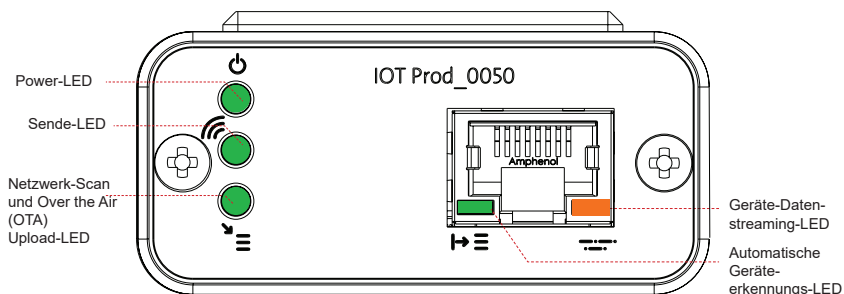

„Power-LED“ (GRÜN - Status - Dauerhaft)
Zeigt an, dass das Modem mit Strom versorgt wird.



„Sende-LED“ (GRÜN - Status - Blinkend)
Das Modem ist an ein Mobilfunknetz angeschlossen und sendet verarbeitete Daten.



LED für Netzwerk-Scan und Over-the-Air-Upload (OTA)
(Grün - Status - Dauerhaft bei Netzwerk-Scan/Blinken bei OTA)

Statisch bei Power ON zeigt an, dass die Netzwerksuche erfolgreich war. Nach dem korrekten Anschluss an ein entsprechendes Mobilfunknetz ist das LA822-Modem in der Lage, Produktsoftware-Updates automatisch zu empfangen.



„Automatische Geräteerkennung-LED“ (GRÜN - Status - Dauerhaft / Blinkt nur bei Neustart)
Wählt automatisch aus, an welches Gerät das Modem angeschlossen ist.



„Geräte-Datenstreaming-LED“ (GELB - Status - Blinkend)
Erfolgreiche Datenausgabe

Hauptproduktsoftware und Kompatibilität

Anmerkung: Bitte stellen Sie sicher, dass alle Ihre Produkte auf dem neuesten Stand sind und die aktuellste Software verwenden.

Um die Software-Version Ihres vorhandenen Systems zu finden, schalten Sie einfach den Strom aus, indem Sie den Netzstecker ziehen und wieder einstecken. Die aktuelle Software-Versionsnummer wird in der unteren rechten Ecke des Bildschirms angezeigt. Wenn Ihre Software-Versionsnummer älter als die auf der Website unter www.elgalabwater.com/customize oder im PartnerNet aufgeführte Versionsnummer ist, dann führen Sie bitte ein Software-Update durch.

Produkte	Software	Kompatibilität
PURELAB Chorus	Verfügbar zum Herunterladen über die Website	Das LA822 kann Daten von bis zu zehn modularen Produkten in eine Systemkonfiguration hochladen
PURELAB Flex	Verfügbar zum Herunterladen über die Website	Das LA822 kann Daten von einem Produkt hochladen
PURELAB Quest	Verfügbar zum Herunterladen über die Website	Das LA822 kann Daten von einem Produkt hochladen
MEDICA Pro S	Verfügbar zum Herunterladen über das Partnernet	Das LA822 kann Daten von einem Produkt hochladen
MEDICA Pro R/ RE 30/60/120	Verfügbar zum Herunterladen über das Partnernet	Das LA822 kann Daten von einem Produkt hochladen
MEDICA EDI 60/120	Verfügbar zum Herunterladen über das Partnernet	Das LA822 kann Daten von einem Produkt hochladen
MEDICA LPS	Verfügbar zum Herunterladen über das Partnernet	Das LA822 kann Daten von einem Produkt hochladen
MEDICA EDI 15/30	Verfügbar zum Herunterladen über das Partnernet	Das LA822 kann Daten von einem Produkt hochladen
MEDICA R 7/15	Verfügbar zum Herunterladen über das Partnernet	Das LA822 kann Daten von einem Produkt hochladen
MEDICA R200 R200	Verfügbar zum Herunterladen über das Partnernet	Das LA822 kann Daten von einem Produkt hochladen
CENTRA 60/120	Verfügbar zum Herunterladen über das Partnernet	Das LA822 kann Daten von einem Produkt hochladen
CENTRA S/ R200	Verfügbar zum Herunterladen über das Partnernet	Das LA822 kann Daten von einem Produkt hochladen
CENTRA RDS	Verfügbar zum Herunterladen über das Partnernet	Das LA822 kann Daten von einem Produkt hochladen
BIOPURE R200	Verfügbar zum Herunterladen über das Partnernet	Das LA822 kann Daten von einem Produkt hochladen
Datei SERVICE TEST	https://www.youtube.com/watch?v=5Vz5jYT7vSI&feature=youtu.be	Um die Fernprotokollierungsfunktion bei den entsprechenden Produkten zu aktivieren, speichern Sie die Datei service.test auf einem leeren USB-Stick und stecken Sie den Stick in das System ein. (Nur verwenden, wenn zutreffend)

15/30L PRODUKTE

Erforderliche Teile:

- 1: 1 X LA822 Hubgrade-Modem
- 2: 1 X Klettverschluss-Befestigungsglaschen
- 5: 1 X Jumper
- 7: 1 X 15/30 Kabel

BIOPURE
MEDICA
MEDICA-R

Modellvarianten ab:

BIOPURE - MB015BPM1
BIOPURE - MB015XXM1

MEDICA - MD015BPM2
MEDICA - MD015XXM2

MEDICA - ME015BPM1
MEDICA - ME015XXM1

MEDICA - MR015BPM1
MEDICA - MR015XXM1

MEDICA - MRX030BPM1

Vorherige Produkt-
Kennzeichnungsnummern
sind nicht kompatibel!

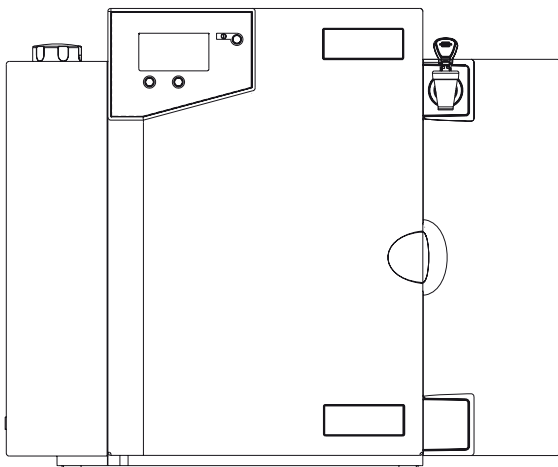

1

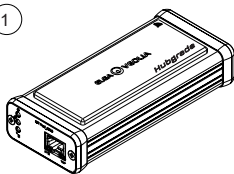

1 X LA822 Hubgrade-Modem

2

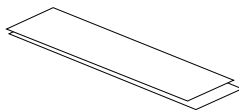

1 X Klettverschluss-
Befestigungsglaschen

5



1 X Jumper

7

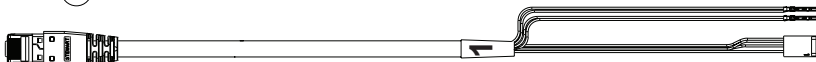

1 X 15/30 Kabel - SP1227 (470 mm)

I. DIE STROMVERSORUNG TRENNEN

⚠️ WARNUNG! Stellen Sie sicher, dass das Stromversorgungskabel nicht mit Wasser in Berührung kommen kann.

1. Schalten Sie die Stromversorgung aus und ziehen Sie das Stromversorgungskabel wie unten dargestellt ab.

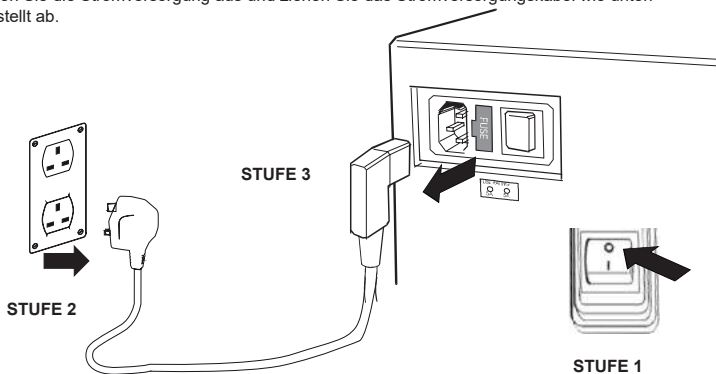

2. POSITIONIERUNG

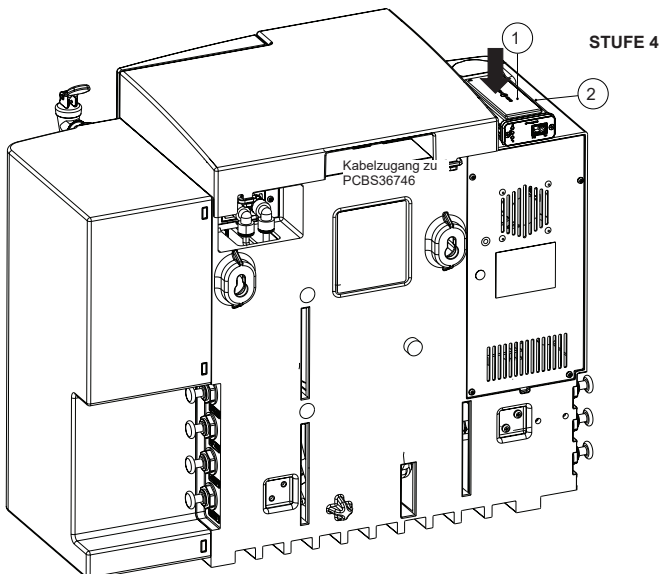

3. KABELVERBINDUNGEN

STUFE 5

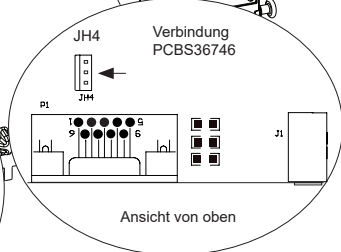
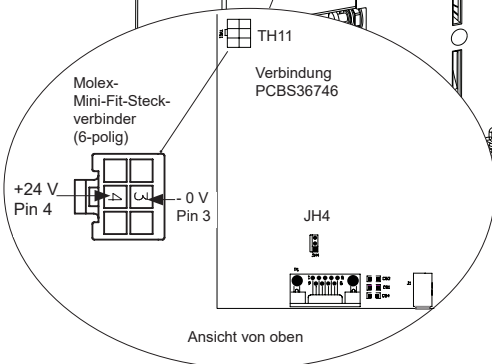
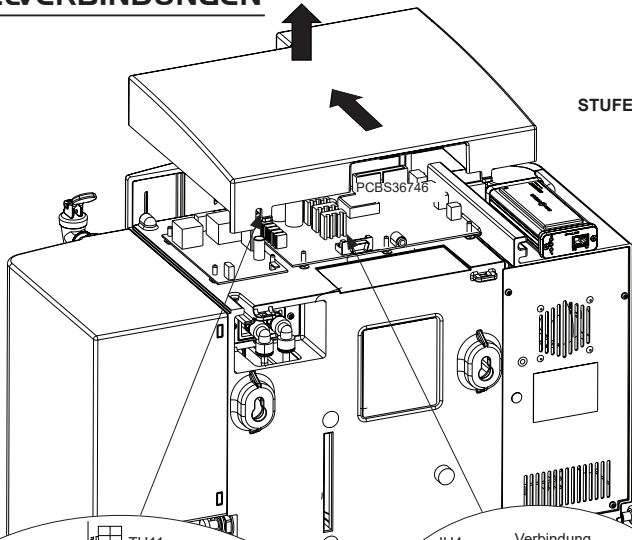

! WARNUNG!
Braun-weiße Kabel sind immer für 0 V,
blau-weiße Kabel sind immer für +24 V

STUFE 6

Anschlussklemme:

Modem
RJ45-Anschluss

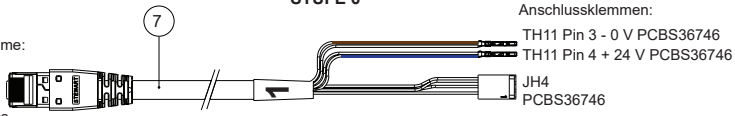

Anschlussklemmen:

TH11 Pin 3 - 0 V PCBS36746
TH11 Pin 4 + 24 V PCBS36746

**FÜR DATENFLUSS-AKTIVIERUNG -
Verwenden Sie den mitgelieferten Jumper,
um die Pins 5 und 6 an JH2 anzuschließen.**

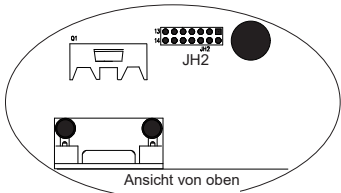

4. DIE STROMVERSORUNG WIEDER ANSCHLIESSEN

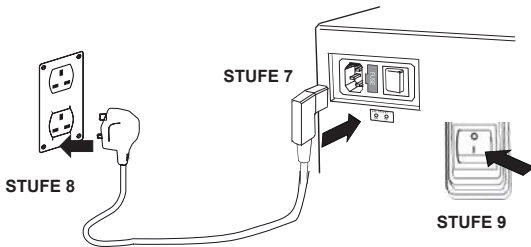

5. STARTSEQUENZ UND LED-IDENTIFIKATION

STUFE 10

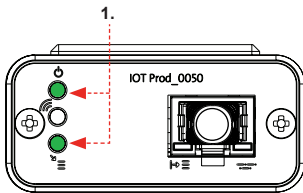

1. „Power-LED“ und „Netzwerk-Scan-LED“
(GRÜN - Status - Dauerhaft) und (Grün - Status - Dauerhaft beim Netzwerk-Scan)

Zeigt an, dass das Modem mit Strom versorgt wird und scannt zur Erkennung eines Mobilfunknetzes.

Übergang ca. 2 Sekunden

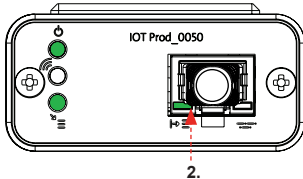

2. „Automatische Geräteerkennung-LED“
(GRÜN - Status - Dauerhaft / Blinkt nur bei Neustart)
Wählt automatisch aus, an welches Gerät/Produkt das Modem angeschlossen ist.

Übergang ca. 1 bis 10 Sekunden

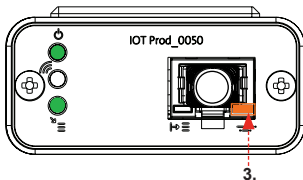

3. „Geräte-Datenstreaming-LED“
(GELB - Status - Blinkend)
Verarbeiteter Datenstrom der vom Modem behandelten Geräte.

Übergang bis zu 18 Minuten,
damit Sie Zeit haben, Ihren örtlichen Hubgrade-Admin zu kontaktieren.

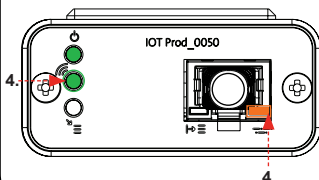

4. „Sende-LED“ und „Geräte-Datenstreaming-LED“
(Grün - Status - Blinkend) und (Gelb - Status - Blinkend)

Wenn eine Verbindung zum 4G-Netz besteht, blinkt die grüne LED im 1-Sekunden-Intervall. Bei Verbindung mit dem 2G-Netz blinkt sie im 2-Sekunden-Intervall.

Die gelbe LED blinkt jede Sekunde bei einer Biopure/Medica-Konfiguration.

ABGESCHLOSSENE INSTALLATION - KONTAKTIEREN SIE IHREN HUBGRADE-ADMIN

30/60/120L PRODUKTE

BIOPURE CENTRA MEDICA

Erforderliche Teile:

- 1: 1 X LA822 Hubgrade-Modem
- 2: 1 X Klettverschluss-Befestigungsglaschen
- 8: 1 X 30/60/120 Kabel

Modellvarianten
ab:

MEDICA - MP030RBM1
MEDICA - MP030REM1

BIOPURE - MB060XXM1
BIOPURE - MB120XXM1

CENTRA - CN120RDM1
CENTRA - CN060RDM1

MEDICA - MP060RBM1
MEDICA - MP060REM1
MEDICA - MP060RXM1

MEDICA - MP120RBM1
MEDICA - MP120REM1
MEDICA - MP120RXM1

Vorherige Produkt-
Kennzeichnungsnummern
sind nicht kompatibel!

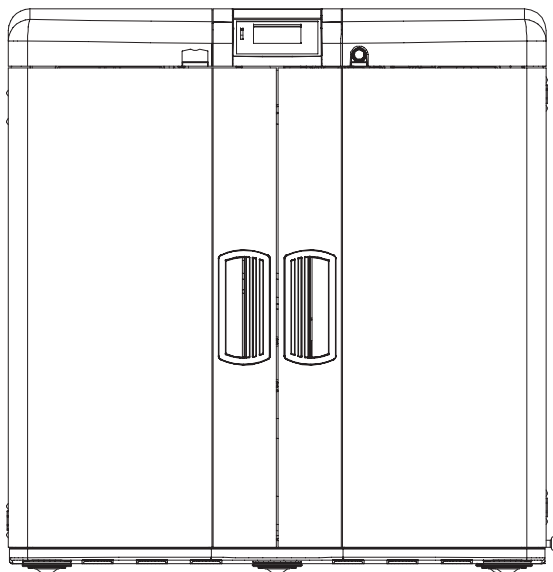

1

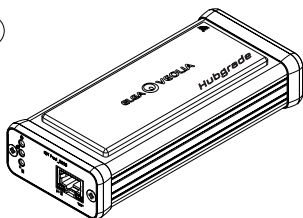

1 X LA822 Hubgrade-Modem

2

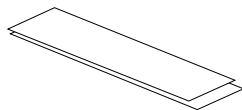

1 X Klettverschluss-
Befestigungsglaschen

8



1 X 30/60/120 - SP1227 (755 mm)

I. DIE STROMVERSORUNG TRENNEN

⚠ WARNUNG! Stellen Sie sicher, dass das Stromversorgungskabel nicht mit Wasser in Berührung kommen kann.

1. Schalten Sie die Stromversorgung aus und ziehen Sie das Stromversorgungskabel wie unten dargestellt ab.

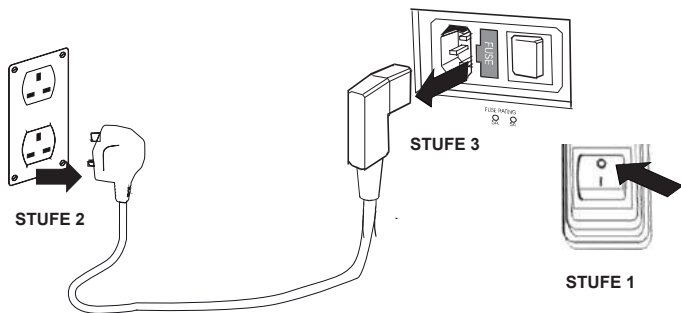

2. ÖFFNEN DER VERKLEIDUNG

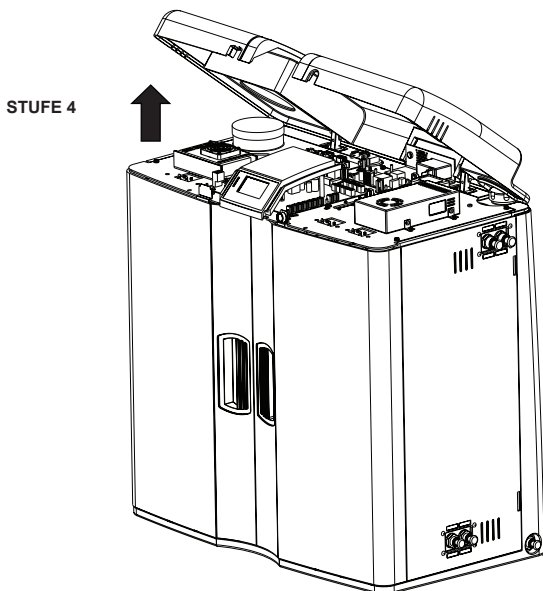

3. POSITIONIERUNG UND KABELVERBINDUNGEN

*MP120RXM1

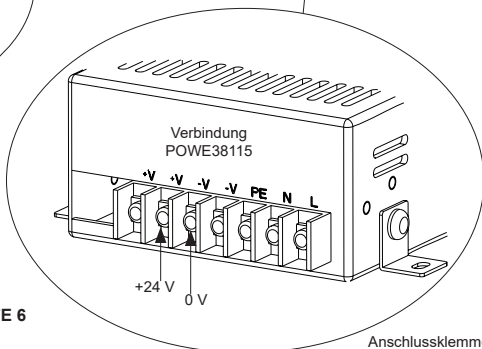
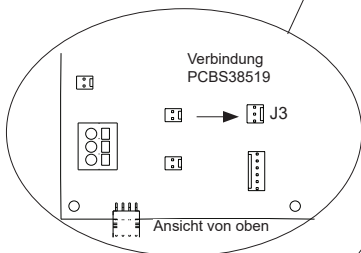
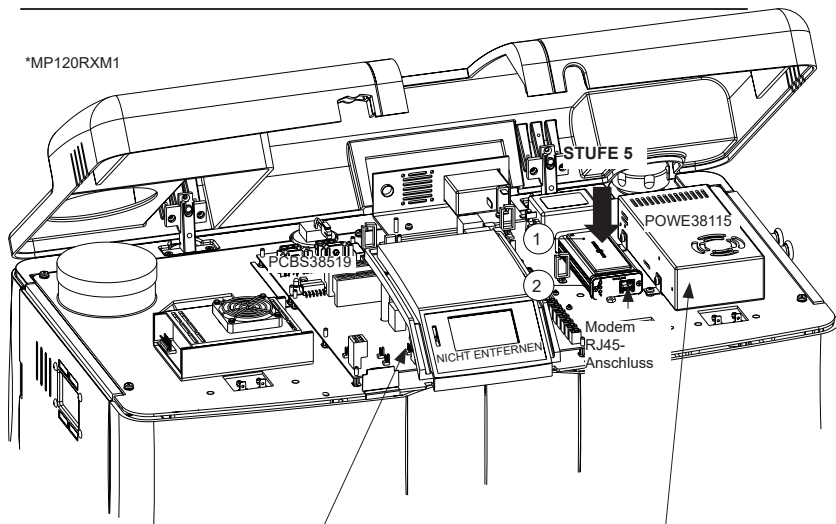

! WARNUNG!
 Braun-weiße Kabel sind immer für 0 V,
 blau-weiße Kabel sind immer für +24 V

STUFE 6

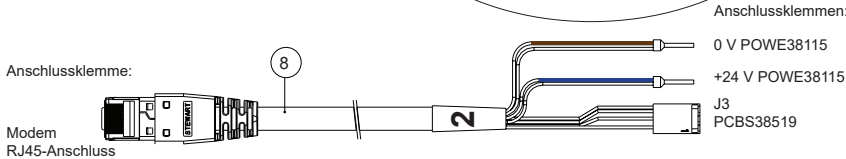

4. DIE STROMVERSORUNG WIEDER ANSCHLIESSEN

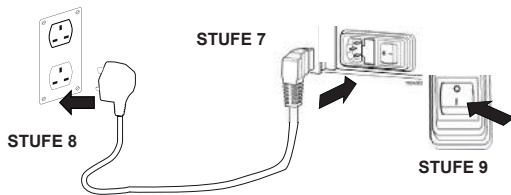

5. STARTSEQUENZ UND LED-IDENTIFIKATION

STUFE 10

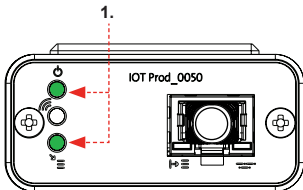

1. „Power-LED“ und „Netzwerk-Scan-LED“
(GRÜN - Status - Dauerhaft) und (Grün - Status - Dauerhaft beim Netzwerk-Scan)

Zeigt an, dass das Modem mit Strom versorgt wird und scannt zur Erkennung eines Mobilfunknetzes.

Übergang ca. 2 Sekunden

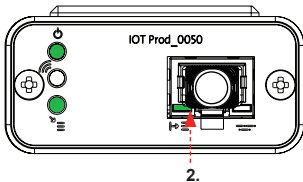

2. „Automatische Geräteerkennungs-LED“
(GRÜN - Status - Dauerhaft / Blinkt nur bei Neustart)
Wählt automatisch aus, an welches Gerät/Produkt das Modem angeschlossen ist.

Übergang ca. 1 bis 10 Sekunden

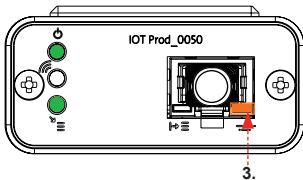

3. „Geräte-Datenstreaming-LED“
(GELB - Status - Blinkend)
Verarbeiteter Datenstrom der vom Modem behandelten Geräte.

Übergang bis zu 18 Minuten,
damit Sie Zeit haben, Ihren örtlichen Hubgrade-Admin zu kontaktieren.

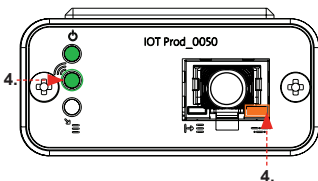

4. „Sende-LED“ und „Geräte-Datenstreaming-LED“
(Grün - Status - Blinkend) und (Gelb - Status - Blinkend)

Wenn eine Verbindung zum 4G-Netz besteht, blinkt die grüne LED im 1-Sekunden-Intervall. Bei Verbindung mit dem 2G-Netz blinkt sie im 2-Sekunden-Intervall.

Die gelbe LED blinkt jede Sekunde bei einer Biopure/Medica-Konfiguration.

ABGESCHLOSSENE INSTALLATION - KONTAKTIEREN SIE IHREN HUBGRADE-ADMIN

200L PRODUKTE

Erforderliche Teile:

- 1: 1 X LA822 Hubgrade-Modem
- 2: 1 X Klettverschluss-Befestigungsglaschen
- 5: 1 X Jumper
- 9: 1 X 200 Kabel

CENTRA-R BIOPURE MEDICA-R

Modellvarianten
ab:

CENTRA - CN200RDM1
CENTRA - CNHFR2M1
CENTRA - CNHFVR2M1
CENTRA - CNHFVRDM1
CENTRA - CNXXRDM1

BIOPURE - MB200XXM1
BIOPURE - MB300XXM1

MEDICA - MR200DSM1

**Vorherige Produkt-
Kennzeichnungsnummern
sind nicht kompatibel!**

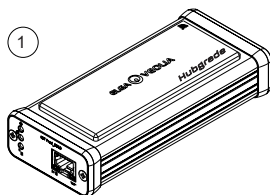
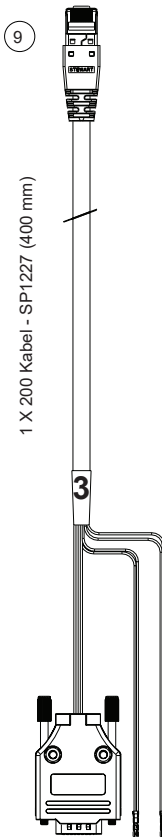
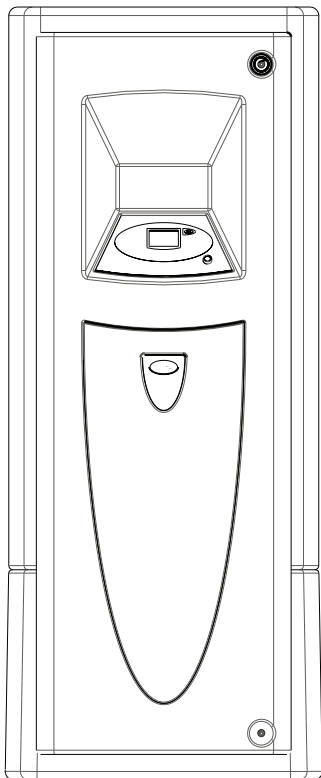

1 X LA822 Hubgrade-Modem

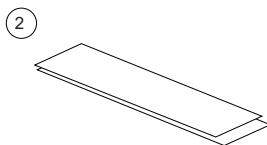

1 X Klettverschluss-
Befestigungsglaschen

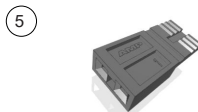

1 X Jumper

I. DIE STROMVERSORUNG ISOLIEREN

1. Trennen Sie die Netzstromversorgung durch Ausschalten des Trennschalters.

STUFE 1

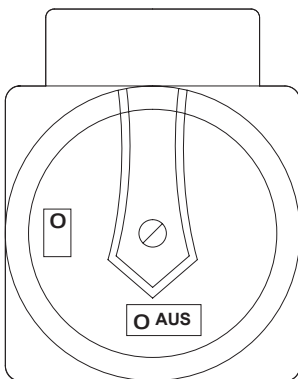

2. ENTFERNEN DER VERKLEIDUNG

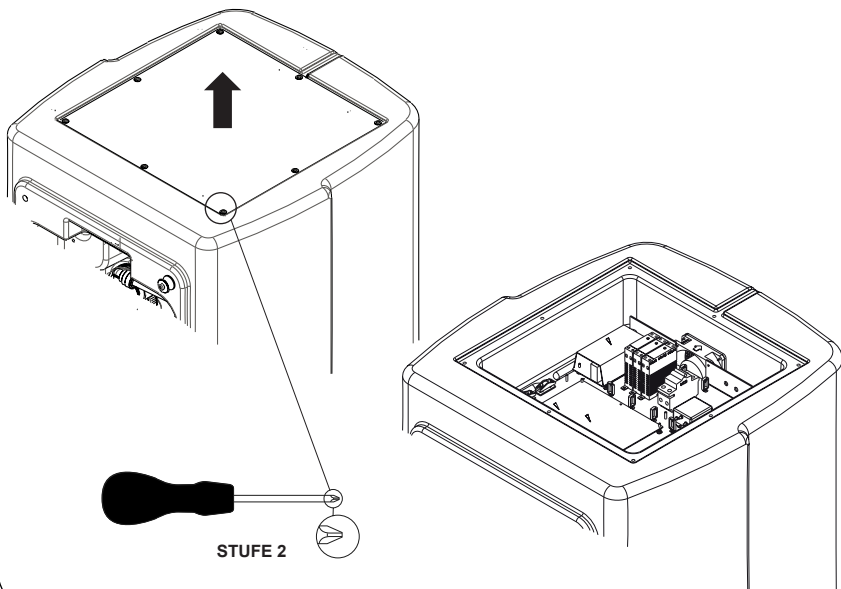

3. POSITIONIERUNG UND KABELVERBINDUNGEN

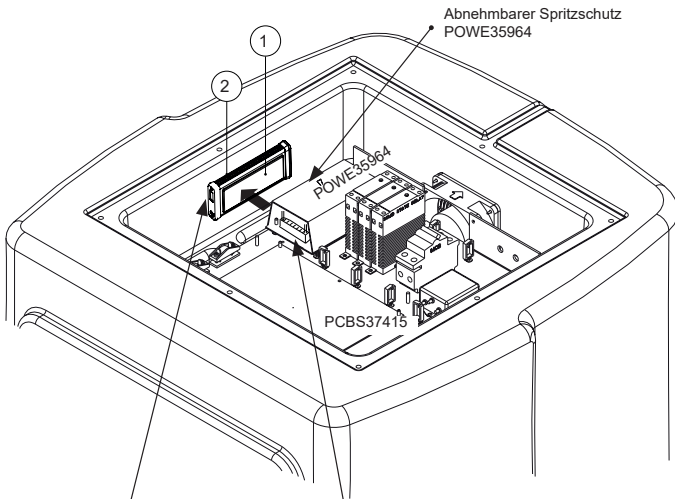

STUFE 3



WARNUNG!

Braun-weiße Kabel sind immer für 0 V,
blau-weiße Kabel sind immer für +24 V

Anschlussklemme:

Modem
RJ45-Anschluss

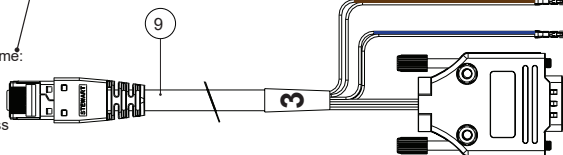

Anschlussklemmen:

0 V Pin 7 oder am nächsten
zum schwarzen Kabel
POWE35964

+24 V Pin 2 oder am
nächsten zum roten Kabel
POWE35964

Serielle Schnittstelle P2
PCBS37415

**FÜR DATENFLUSS-AKTIVIERUNG - Verwenden Sie den mitgelieferten Jumper,
um die Pins 9 und 10 an JP2 anzuschließen.
PCBS37415**

4. DIE STROMVERSORUNG WIEDER ANSCHLIESSEN

STUFE 4



5. STARTSEQUENZ UND LED-IDENTIFIKATION

1.

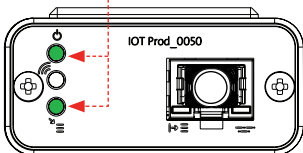

STUFE 5

1. „Power-LED“ und „Netzwerk-Scan-LED“
(GRÜN - Status - Dauerhaft) und (Grün - Status - Dauerhaft beim Netzwerk-Scan)

Zeigt an, dass das Modem mit Strom versorgt wird und scannt zur Erkennung eines Mobilfunknetzes.

Übergang ca. 2 Sekunden

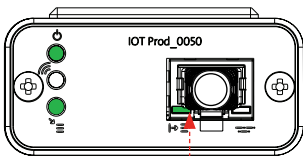

2.

2. „Automatische Geräteerkennungs-LED“
(GRÜN - Status - Dauerhaft / Blinkt nur bei Neustart)
Wählt automatisch aus, an welches Gerät/Produkt das Modem angeschlossen ist.

Übergang ca. 1 bis 10 Sekunden

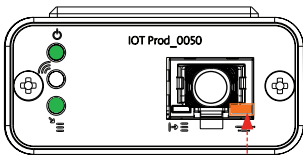

3.

3. „Geräte-Datenstreaming-LED“
(GELB - Status - Blinkend)
Verarbeiteter Datenstrom der vom Modem behandelten Geräte.

Übergang bis zu 18 Minuten,
damit Sie Zeit haben, Ihren örtlichen Hubgrade-Admin zu kontaktieren.

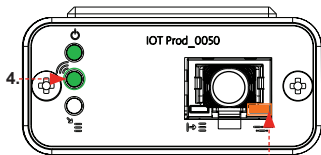

4.

4. „Sende-LED“ und „Geräte-Datenstreaming-LED“
(Grün - Status - Blinkend) und (Gelb - Status - Blinkend)

Wenn eine Verbindung zum 4G-Netz besteht, blinkt die grüne LED im 1-Sekunden-Intervall. Bei Verbindung mit dem 2G-Netz blinkt sie im 2-Sekunden-Intervall.

Die gelbe LED blinkt jede Sekunde bei einer Biopure/Medica-Konfiguration.

ABGESCHLOSSENE INSTALLATION - KONTAKTIEREN SIE IHREN HUBGRADE-ADMIN

CHORUS-BEHÄLTER

Erforderliche Teile:

- 1: 1 X LA822 Hubgrade-Modem
- 2: 1 X Klettverschluss-Befestigungslaschen
- 4: 1 X Mini-Fit-Steckverbinder (2-polig, einreihig)
- 10: 1 X Chorus-Behälter-Kabel

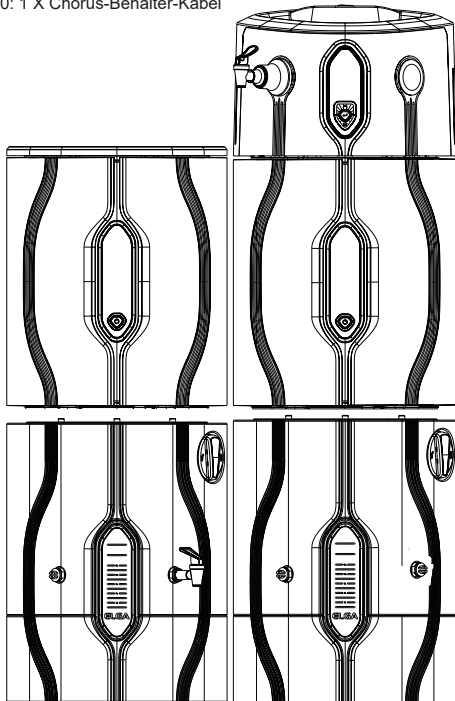

PURELAB Chorus

2 RO/DI,3 RO, I VOLLSTÄNDIG UND 2+

Modellvarianten
ab:

Chorus 2 - PC210DIXXM3
Chorus 2 - PC210DIBPM3
Chorus 2 - PC220DIXXM3
Chorus 2 - PC220DIBPM3

Chorus 3 - RO310XXM3
Chorus 3 - RO310BPM3
Chorus 3 - RO320XXM3
Chorus 3 - RO320BPM3
Chorus 3 - RO330XXM3
Chorus 3 - RO330BPM3

Chorus 1 Vollständig - PC110COXXM1
Chorus 1 Vollständig - PC110COBPM1
Chorus 1 Vollständig - PC120COXXM1
Chorus 1 Vollständig - PC120COBPM1

Chorus 2+ - PC210DUXXM1
Chorus 2+ - PC210DUBPM1
Chorus 2+ - PC220DUXXM1
Chorus 2+ - PC220DUBPM1

Chorus 2+ - PC210EUXXM1
Chorus 2+ - PC210EUBPM1
Chorus 2+ - PC220EUXXM1
Chorus 2+ - PC220EUBPM1

Behälter - LA757 (15L)
Behälter - LA758 (30L)
Behälter - LA759 (60L)
Behälter - LA760 (100L)

Vorherige Produkt-
Kennzeichnungsnummern sind
nicht kompatibel

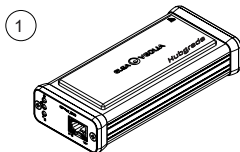

1 X LA822 Hubgrade-Modem

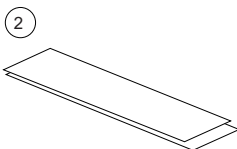

1 X Klettverschluss-
Befestigungslaschen

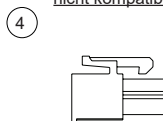

1 X Mini-Fit-Steckverbinder
(2-polig, einreihig)



10: 1 X Quest- und Flex-Kabel - Chorus-Behälter - Chorus-Dispenser-Kabel - SP1227 (650 mm)

I. DIE STROMVERSORGUNG TRENNEN

⚠ WARNUNG! Stellen Sie sicher, dass die Stromversorgung nicht mit Wasser in Berührung kommen kann.

1. Schalten Sie die Stromversorgung aus und trennen Sie sie wie unten dargestellt.

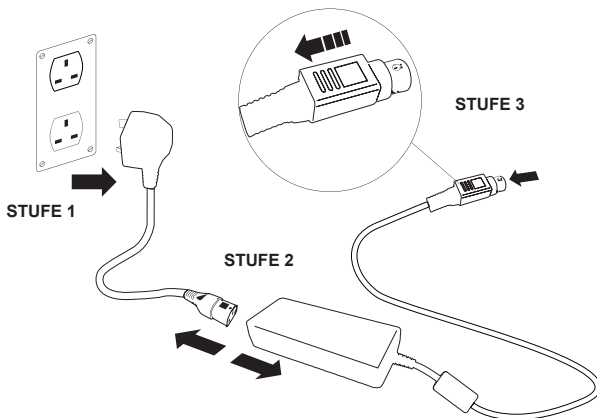

2. POSITIONIERUNG

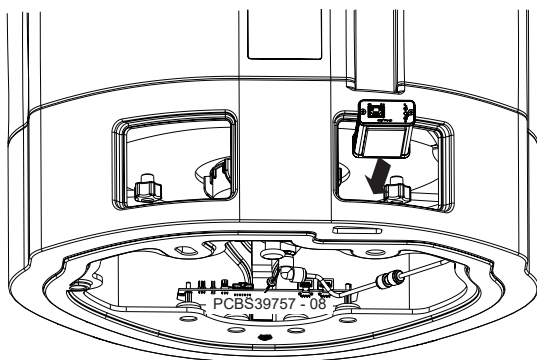

STUFE 4

LA757 (15L)
LA758 (30L)
LA759 (60L)
*LA760 (100L)

3. KABELVERBINDUNGEN

*LA760 (100L)

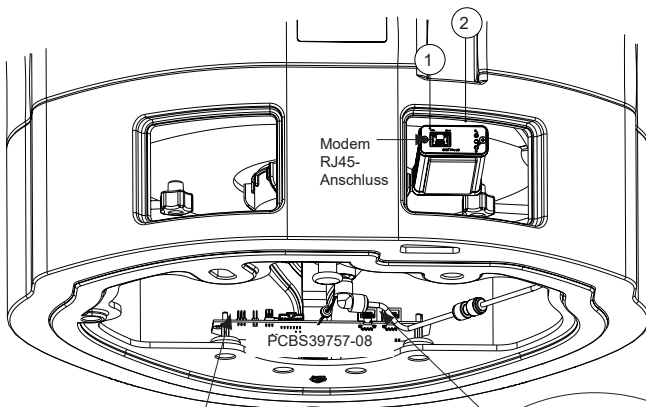

Modem
RJ45-
Anschluss

PCBS39757-08

Molex-Mini-Fit-
Steck-
verbinder
(2-polig, einreihig)

+24 V
Pin 2

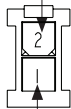

0 V
Pin 1



TH4

Verbindung
PCBS39757-08



TH3

Ansicht von oben

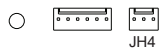

JH4

Verbindung
PCBS39757-08

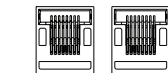

Ansicht von oben



WARNUNG!

Braun-weiße Kabel sind immer für 0 V,
blau-weiße Kabel sind immer für +24 V

STUFE 5

Mini-Fit-
Steck-
verbinder
(2-polig, einreihig)

Anschlussklemmen:

Anschlussklemme:

10

Modem
RJ45-Anschluss

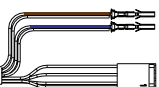

TH4 0 V Pin 1 PCBS39757-08
TH4 +24 V Pin 2 PCBS39757-08

JH4 PCBS39757-08

4. DIE STROMVERSORGUNG WIEDER ANSCHLIESSEN

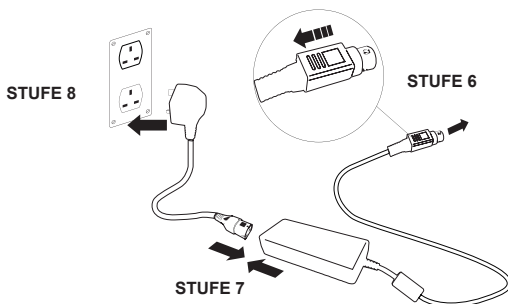

5. DATENFLUSS-AKTIVIERUNG

STUFE 9

1. Speichern Sie die Datei SERVICE.TST auf einem leeren USB-Stick.
2. Stecken Sie den USB-Stick in den USB-Port eines beliebigen Chorus-Produkts in Ihrer Systemkonfiguration.
3. Verwenden Sie die Dispenser- oder Chorus-Menüschaftflächen, um das Menü zu verlassen und rufen Sie es mit der Schaltfläche „Akzeptieren“ wieder auf.
4. Wählen Sie „Remoteprotokollierung“, dann „JA“ und drücken Sie „Akzeptieren“ zum Bestätigen.
5. Die Startsequenz und die LED-Identifikation beginnen danach, siehe die nächste Seite, diese Installation abzuschließen.

6. STARTSEQUENZ UND LED-IDENTIFIKATION

STUFE 10

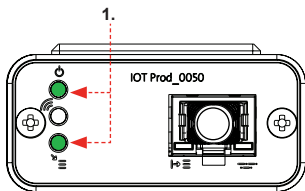

1. „Power-LED“ und „Netzwerk-Scan-LED“
(GRÜN - Status - Dauerhaft) und (Grün - Status - Dauerhaft beim Netzwerk-Scan)

Zeigt an, dass das Modem mit Strom versorgt wird und scannt zur Erkennung eines Mobilfunknetzes.

Übergang ca. 2 Sekunden

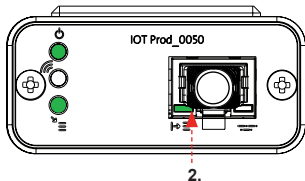

2. „Automatische Geräteerkennungs-LED“
(GRÜN - Status - Dauerhaft / Blinkt nur bei Neustart)
Wählt automatisch aus, an welches Gerät/Produkt das Modem angeschlossen ist.

Übergang ca. 1 bis 10 Sekunden

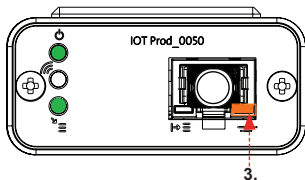

3. „Geräte-Datenstreaming-LED“
(GELB - Status - Blinkend)
Verarbeiteter Datenstrom der vom Modem behandelten Geräte.

Übergang bis zu 18 Minuten,
damit Sie Zeit haben, Ihren örtlichen Hubgrade-Admin zu kontaktieren.

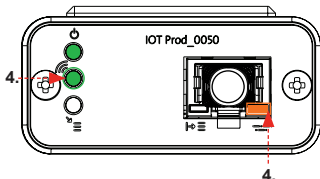

4. „Sende-LED“ und „Geräte-Datenstreaming-LED“
(Grün - Status - Blinkend) und (Gelb - Status - Blinkend)

Wenn eine Verbindung zum 4G-Netz besteht, blinkt die grüne LED im 1-Sekunden-Intervall. Bei Verbindung mit dem 2G-Netz blinkt sie im 2-Sekunden-Intervall.

Die gelbe LED blinkt alle 2 Sekunden bei einer Chorus-Konfiguration.

ABGESCHLOSSENE INSTALLATION - KONTAKTIEREN SIE IHREN HUBGRADE-ADMIN

CHORUS-DISPENSER

PURELAB
Chorus

Erforderliche Teile:

- 1: 1 X LA822 Hubgrade-Modem
- 2: 1 X Klettverschluss-Befestigungslaschen
- 10: 1 X Chorus-Dispenser-Kabel

ANMERKUNG:

Bitte beachten Sie, dass die Verwendung von TH4 die Nutzung des hinteren Stromanschlusses (Anschluss 6) des LA754, LA755 und LA756 einschränkt. Bitte berücksichtigen Sie dabei, das Modem LA822 auf dem letzten Halo-Dispenser in einer Systemkonfiguration zu installieren und das Stromversorgungskabel von Anschluss 6 auf Anschluss 8 umzustecken.

Modellvarianten
ab:

Chorus 1 - PC1ANRXM1
Chorus 1 - PC1LSCXM1
Chorus 1 - PC1GSCXM1

Halo Basic - LA754
Halo Adv - LA755
Halo-Flex - LA756

Vorherige Produkt-
Kennzeichnungsnummern
sind nicht kompatibel!

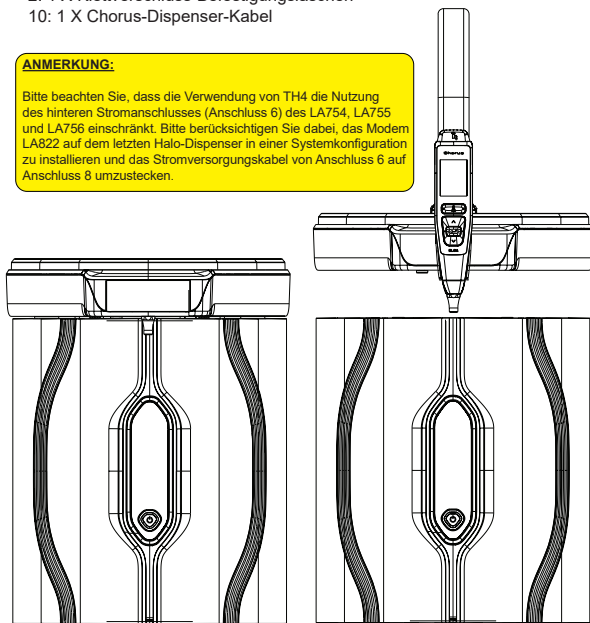

1

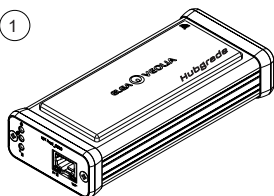

1 X LA822 Hubgrade-Modem

2

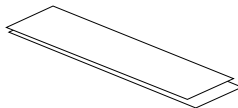

1 X Klettverschluss-
Befestigungslaschen

10



10: 1 X Quest- und Flex-Kabel - Chorus-Behälter - Chorus-Dispenser-Kabel - SP1227 (650 mm)

I. DIE STROMVERSORGUNG TRENNEN

⚠️ WARNUNG! Stellen Sie sicher, dass die Stromversorgung nicht mit Wasser in Berührung kommen kann.

1. Schalten Sie die Stromversorgung aus und trennen Sie sie wie unten dargestellt.

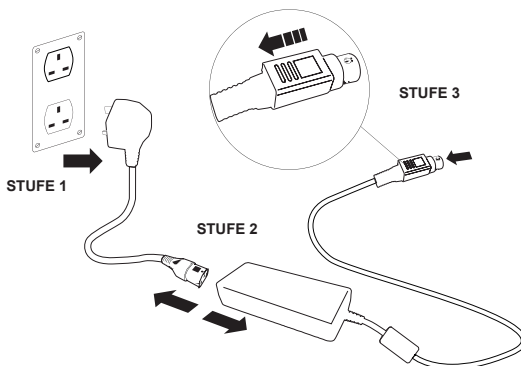

2A. ENTFERNEN VON VERKLEIDUNGEN - WANDMONTIERTER HALO

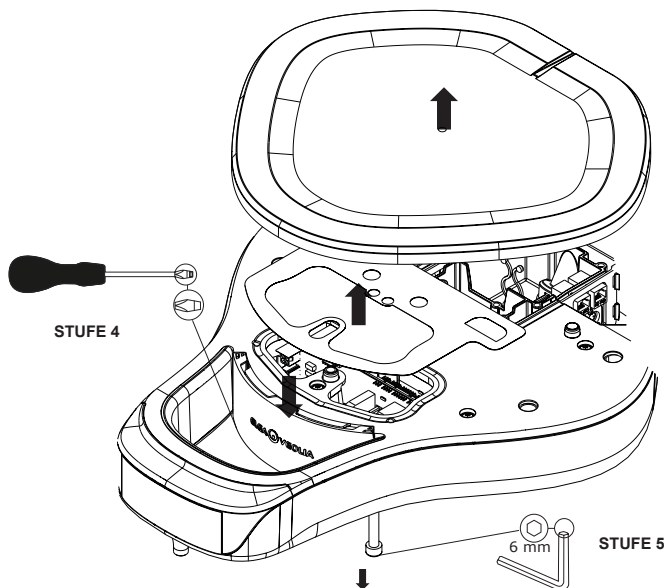

2B. ENTFERNEN VON VERKLEIDUNGEN - BANKMONTIERTER HALO

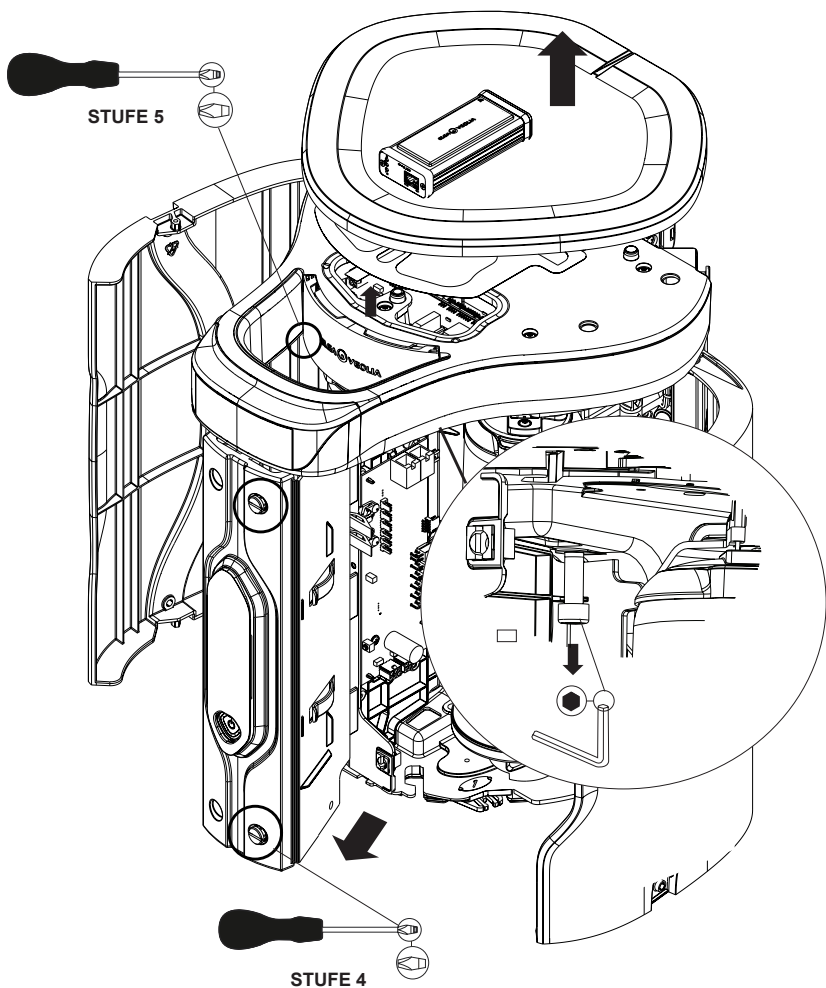

3A. POSITIONIERUNG UND KABELVERBINDUNGEN - WANDMONTIERTER HALO

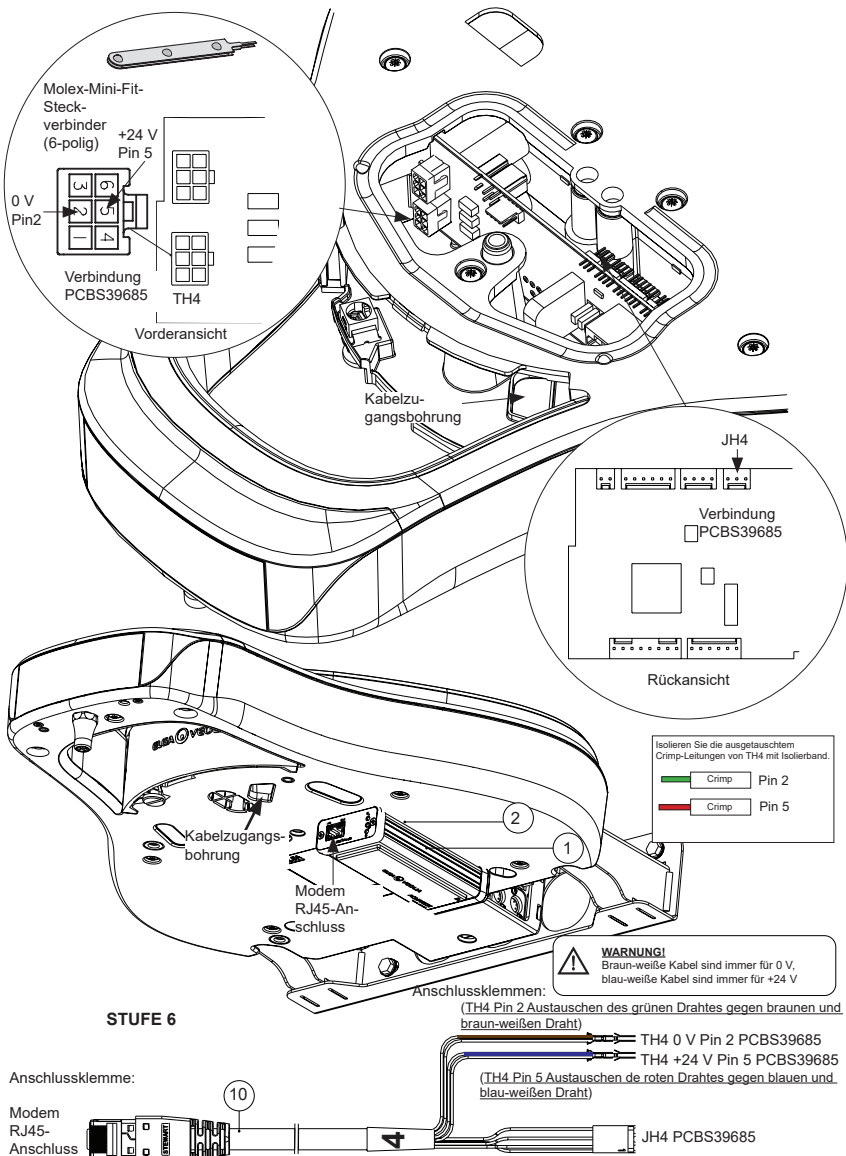

3B. POSITIONIERUNG UND KABELVERBINDUNGEN - TISCHMONTIERTER HALO

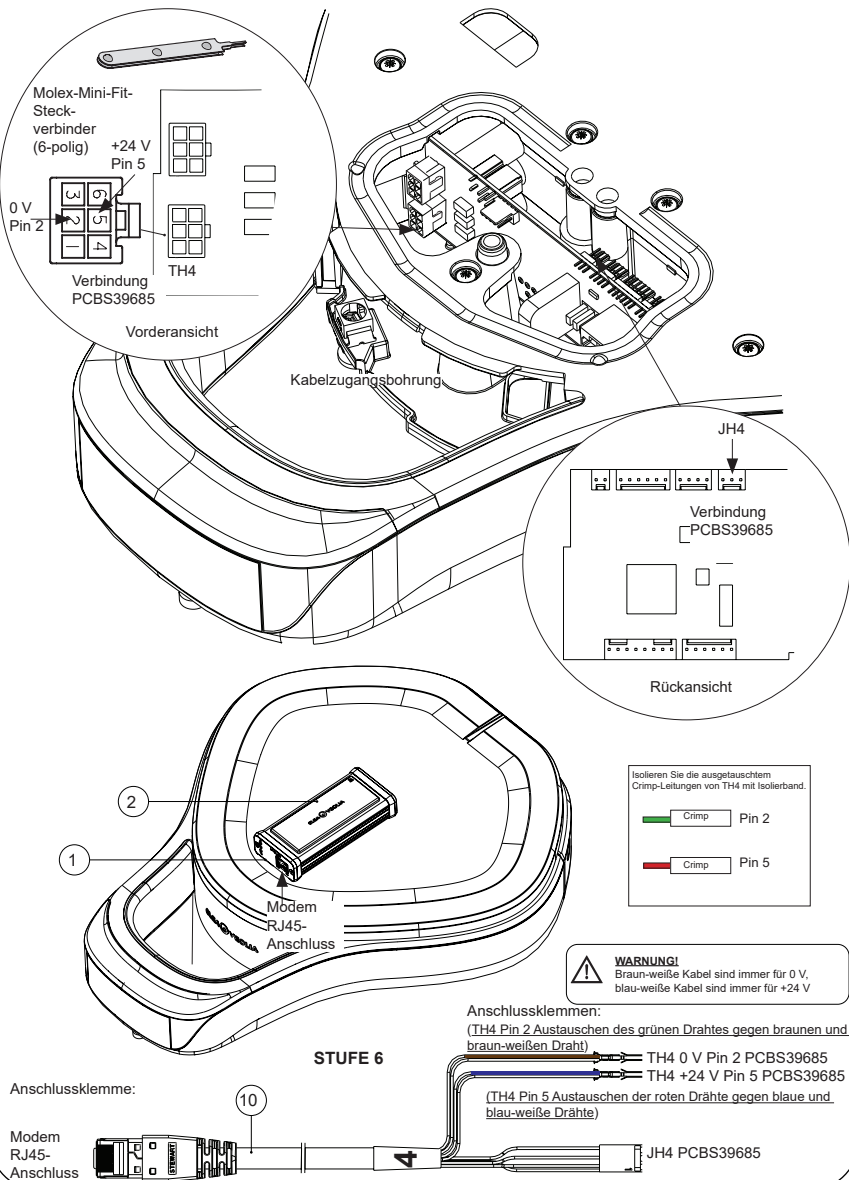

4. DIE STROMVERSORUNG WIEDER ANSCHLIESSEN

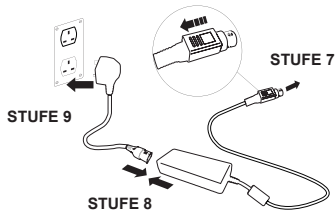

5. STARTSEQUENZ UND LED-IDENTIFIKATION

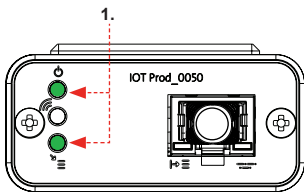

STUFE 10

1. „Power-LED“ und „Netzwerk-Scan-LED“
(GRÜN - Status - Dauerhaft) und (Grün - Status - Dauerhaft beim Netzwerk-Scan)

Zeigt an, dass das Modem mit Strom versorgt wird und scannt zur Erkennung eines Mobilfunknetzes.

Übergang ca. 2 Sekunden

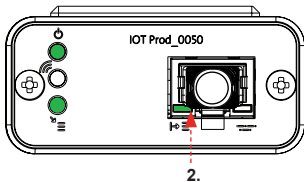

2. „Automatische Geräteerkennungs-LED“
(GRÜN - Status - Dauerhaft / Blinkt nur bei Neustart)
Wählt automatisch aus, an welches Gerät/Produkt das Modem angeschlossen ist.

Übergang ca. 1 bis 10 Sekunden

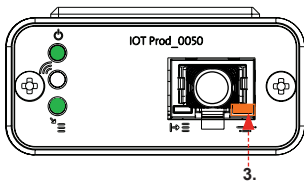

3. „Geräte-Datenstreaming-LED“
(GELB - Status - Blinkend)
Verarbeiteter Datenstrom der vom Modem behandelten Geräte.

Übergang bis zu 18 Minuten, damit Sie Zeit haben, Ihren örtlichen Hubgrade-Admin zu kontaktieren.

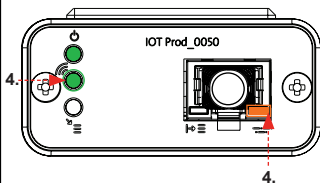

4. „Sende-LED“ und „Geräte-Datenstreaming-LED“
(Grün - Status - Blinkend) und (Gelb - Status - Blinkend)

Wenn eine Verbindung zum 4G-Netz besteht, blinkt die grüne LED im 1-Sekunden-Intervall. Bei Verbindung mit dem 2G-Netz blinkt sie im 2-Sekunden-Intervall.

Die gelbe LED blinkt alle 2 Sekunden bei einer Chorus-Konfiguration.

ABGESCHLOSSENE INSTALLATION - KONTAKTIEREN SIE IHREN HUBGRADE-ADMIN

FLEX- UND QUEST-PRODUKTE

PURELAB
flex

PURELAB
Quest

Erforderliche Teile:

- 1: 1 X LA822 Hubgrade-Modem
- 2: 1 X Klettverschluss-Befestigungsglaschen
- 4: 1 X Mini-Fit-Steckverbinder (2-polig, einreihig)
- 6: 1 X Überbrückungskabel
- 10: 1 X Quest- und Flex-Kabel

Modellvarianten
ab:

- Flex 1 - PF1XXXXM2
- Flex 2 - PF2XXXXM2
- Flex 3 - PF3XXXXM2
- Flex 4 - PF4XXXXM2
- Flex 5 - PF5XXXXM2
- Flex 6 - PF6XXXXM2

**Vorherige Produkt-
Kennzeichnungen
sind nicht kompatibel!**

- Quest - PQDIUVM1
- Quest - PQDIXXM1

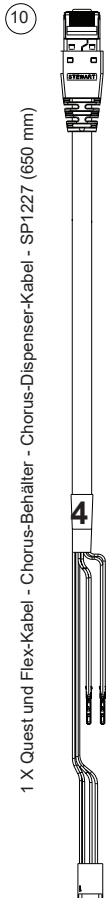
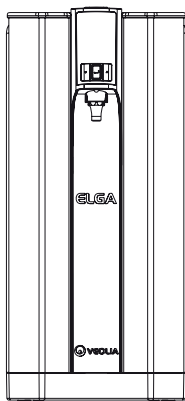
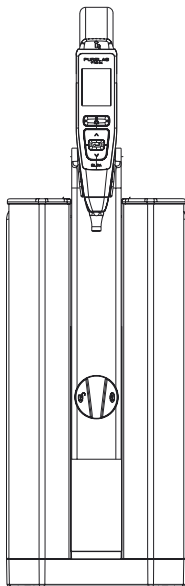

1



1 X LA822 Hubgrade-Modem

2

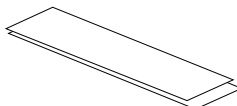

1 X Klettverschluss-
Befestigungsglaschen

4



1 X Mini-Fit-Steckverbinder
(2-polig, einreihig)

6

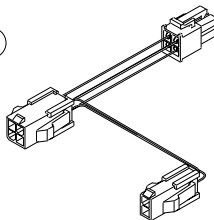

1 X Überbrückungskabel

I. DIE STROMVERSORGUNG TRENNEN

⚠️ WARNUNG! Stellen Sie sicher, dass die Stromversorgung nicht mit Wasser in Berührung kommen kann.

1. Schalten Sie die Stromversorgung aus und trennen Sie sie wie unten dargestellt.

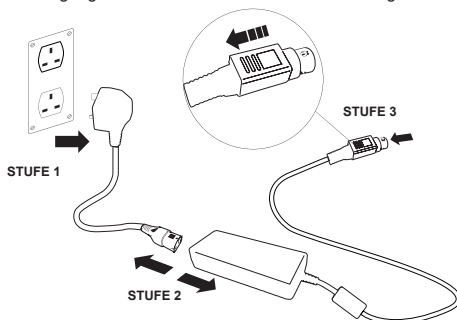

2A. ENTFERNEN DER VERKLEIDUNG

PQDIUVM
PQDIXXM

PF3XXXXM
PF4XXXXM
PF5XXXXM
PF6XXXXM

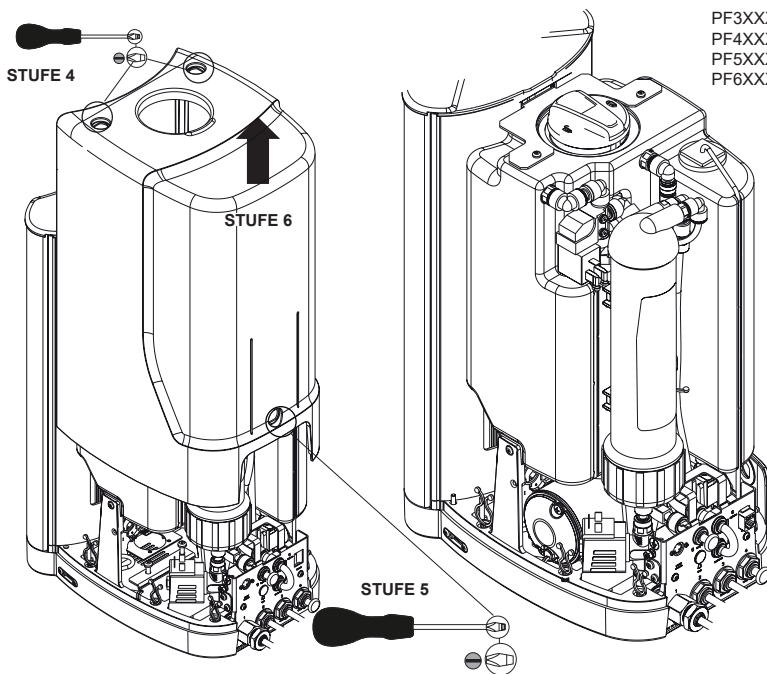

2B. ENTFERNEN DER VERKLEIDUNGEN UND VERLEGEN DES KABELS

PF1XXXXM
PF2XXXXM

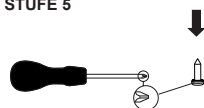
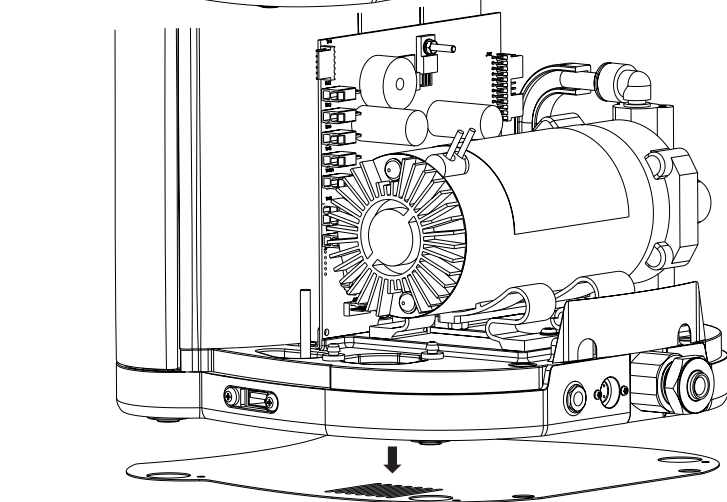
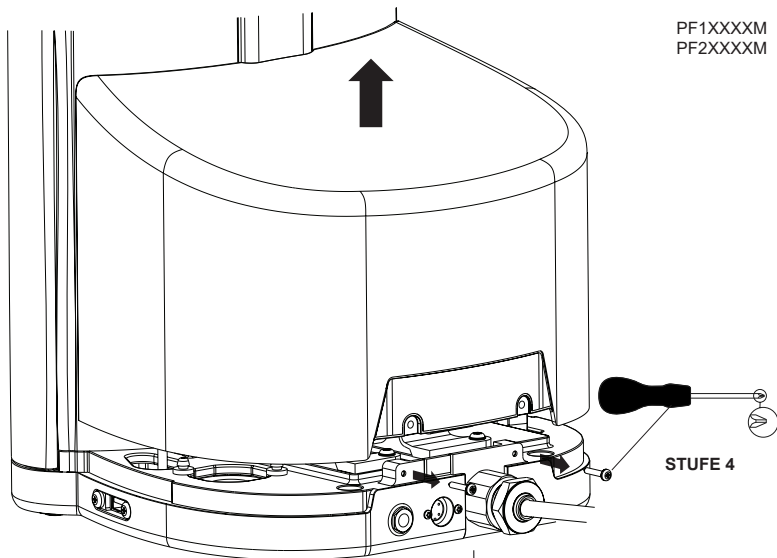

Kabelzugang
NUR für PF1XXXM und
PF1XXXM

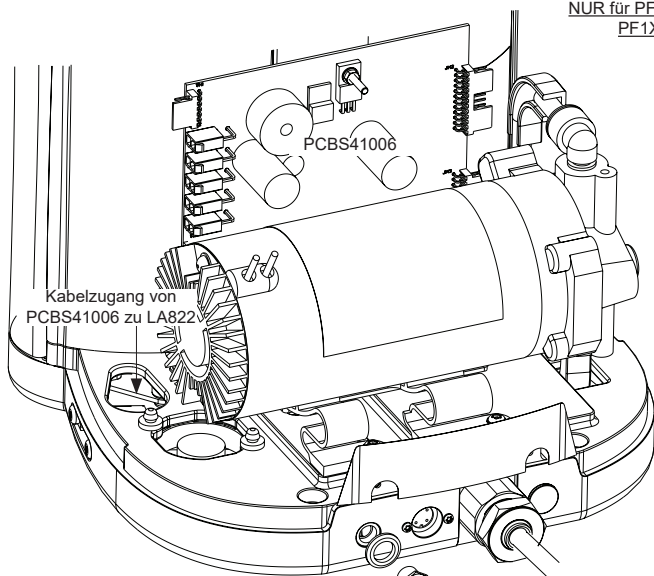

STUFE 6

Entfernen Sie den
11-mm-BMS-Steckverbinder
für Kabelzugang

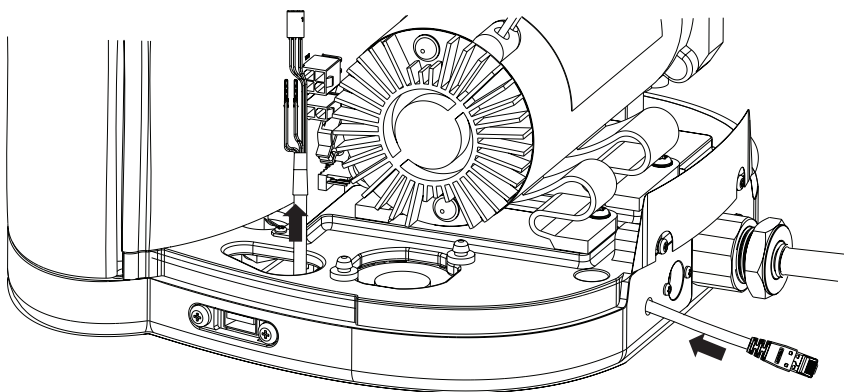

3. POSITIONIERUNG

PQDIUVM
PQDIXXM

PF3XXXXM
PF4XXXXM
PF5XXXXM
PF6XXXXM

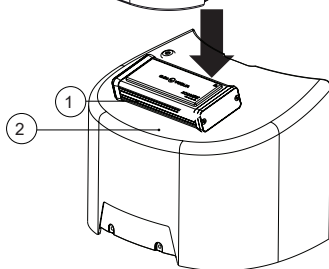
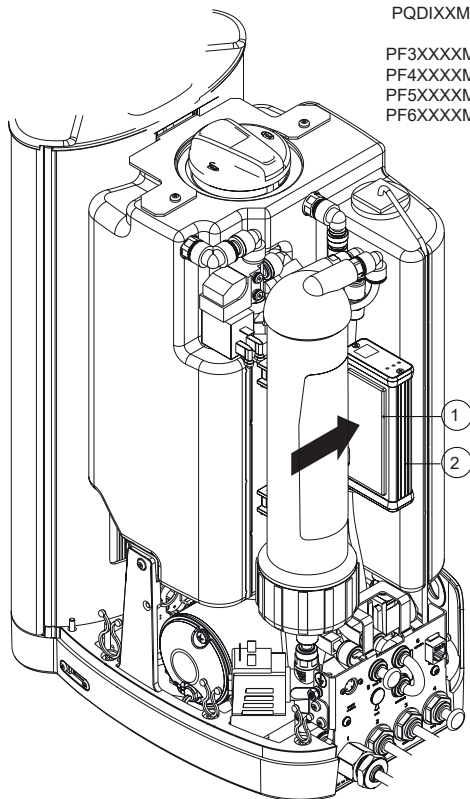

STUFE 7

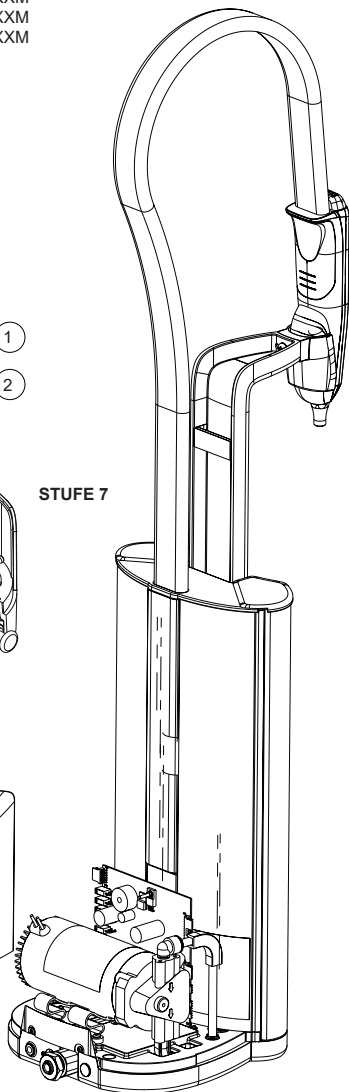

PF1XXXXM
PF2XXXXM

4A. KABELVERBINDUNGEN

PQDIUVM
PQDIXXM

PF3XXXXM
PF4XXXXM
PF5XXXXM
PF6XXXXM

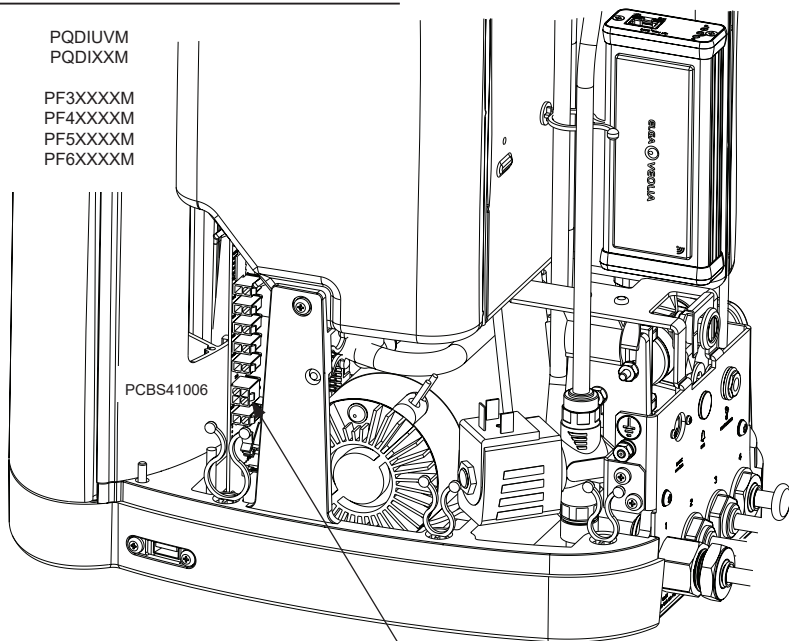

STUFE 8

Stecken Sie den entfernten Mini-Fit-Steckverbinder (4-polig, zweireihig) von TH6 PCBS41006 hier ein.

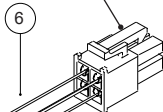

Lösen Sie den vorhandenen Verkabelungsverbinder an TH6 und stecken Sie den Mini-Fit-Steckverbinder (4-polig, zweireihig) des Überbrückungskabels ein.

Überbrückungskabel

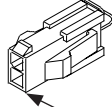
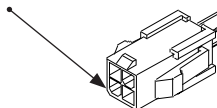

Stecken Sie hier den Mini-Fit-Steckverbinder (2-polig, einreihig) vom PURELAB Flex- und Quest-Kabel ein.

(4A Siehe Kabelverbindungen Fortsetzung)

4A. KABELVERBINDUNGEN FORTSETZUNG

Modem RJ45-Anschluss

PQDIUVM
PQDIXXM

PF3XXXXM
PF4XXXXM
PF5XXXXM
PF6XXXXM

PCBS41006

Mini-Fit-Steckverbinder (2-polig, einreihig)

+24 V Pin 2

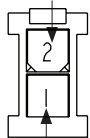

0 V Pin 1

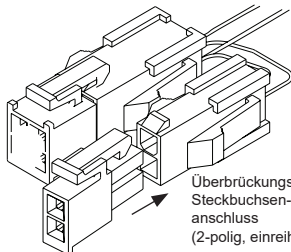

Überbrückungskabel Steckbuchsenanschluss (2-polig, einreihig)

Stecken Sie den Mini-Fit-Steckverbinder (2-polig) von PURELAB Flex- und Quest-Modemkabel in das Überbrückungskabel ein.

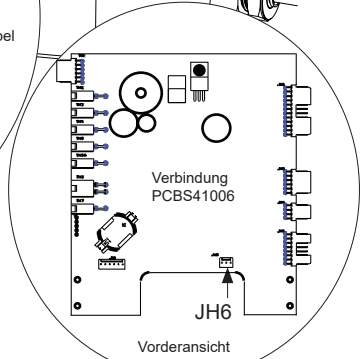

Verbindung PCBS41006

JH6

Vorderansicht



WARNUNG!

Braun-weiße Kabel sind immer für 0 V, blau-weiße Kabel sind immer für +24 V

STUFE 9

Anschlussklemme:

10

Anschlussklemmen:

Mini-Fit-Steckverbinder (2-polig, einreihig)

0 V Pin 1

+24 V Pin 2

JH6

PCBS41006

Modem RJ45-Anschluss



4B. KABELVERBINDUNGEN

PF1XXXXM
PF2XXXXM

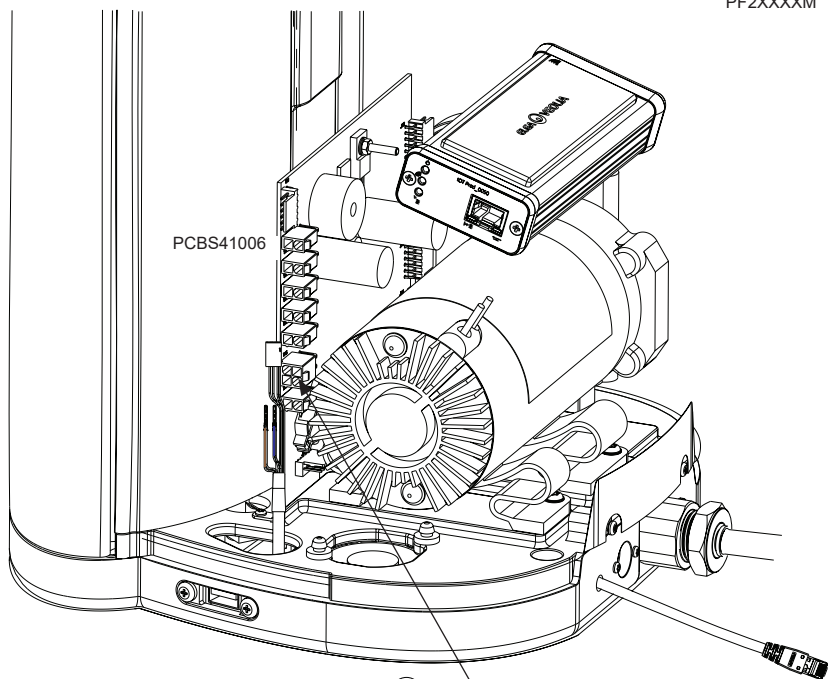

6

STUFE 8

Stecken Sie den entfernten Steckverbinder (4-polig, zweireihig) von TH6 PCBS41006 hier ein.

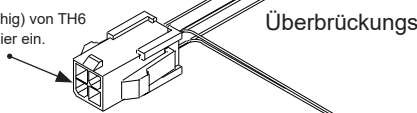

Lösen Sie den vorhandenen Verkabelungs-verbinder an TH6 und stecken Sie den Steckverbinder (4-polig, zweireihig) des Brückenkabels in TH6 ein.

Überbrückungskabel

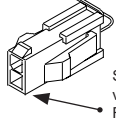

Stecken Sie den Mini-Fit-Steckverbinder (2-polig, einreihig) von PURELAB Flex- und Quest-Modemkabel hier ein.

(4B Siehe Kabelverbindungen Fortsetzung)

4B. KABELVERBINDUNGEN FORTSETZUNG

PF1XXXXM
PF2XXXXM

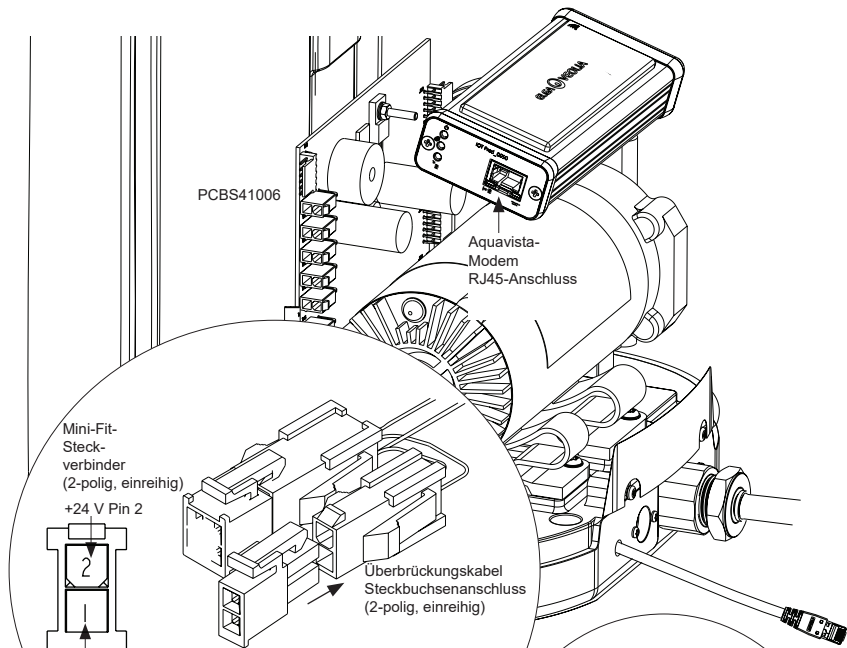

Stecken Sie den Mini-Fit-Steckverbinder (2-polig) von PURELAB Flex- und Quest-Modemkabel in das Überbrückungskabel ein.

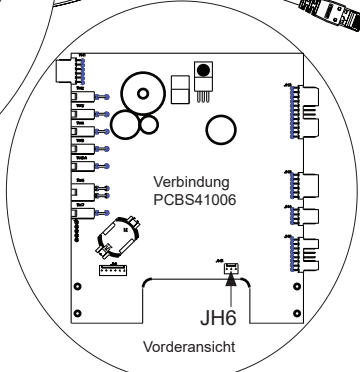

⚠️ WARNUNG!
Braun-weiße Kabel sind immer für 0 V,
blau-weiße Kabel sind immer für +24 V

STUFE 9

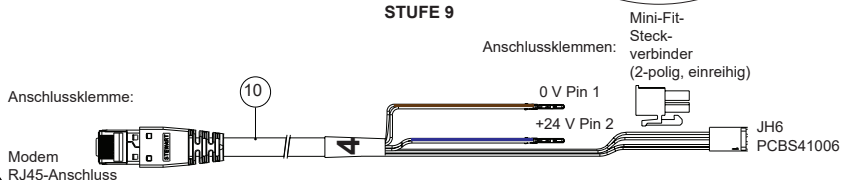

5. DIE STROMVERSORGUNG WIEDER ANSCHLIESSEN

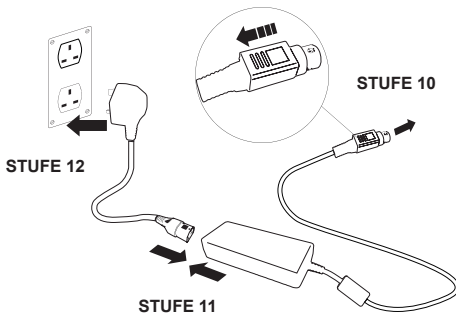

6. DATENFLUSS-AKTIVIERUNG

STUFE 13

1. Speichern Sie die Datei SERVICE.TST auf einem leeren USB-Stick.
2. Stecken Sie den USB-Stick in den USB-Port eines beliebigen Flex- oder Quest-Produkts in Ihrer Systemkonfiguration.
3. Verwenden Sie die Flex- oder Quest-Menüschnittflächen, um das Menü zu verlassen und rufen Sie es mit der Schaltfläche „Akzeptieren“ wieder auf.
4. Wählen Sie „Remoteprotokollierung“, dann „JA“ und drücken Sie „Akzeptieren“ zum Bestätigen.
5. Die Startsequenz und die LED-Identifikation beginnen danach, siehe die nächste Seite, diese Installation abzuschließen.

7. STARTSEQUENZ UND LED-IDENTIFIKATION

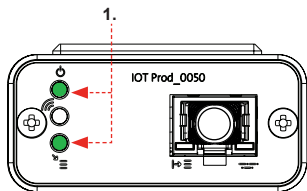

STUFE 14

1. „Power-LED“ und „Netzwerk-Scan-LED“

(GRÜN - Status - Dauerhaft) und (Grün - Status - Dauerhaft beim Netzwerk-Scan)

Zeigt an, dass das Modem mit Strom versorgt wird und scannt zur Erkennung eines Mobilfunknetzes.

Übergang ca. 2 Sekunden

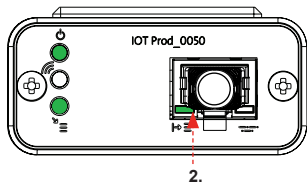

2. „Automatische Geräteerkennung-LED“

(GRÜN - Status - Dauerhaft / Blinkt nur bei Neustart)

Wählt automatisch aus, an welches Gerät/Produkt das Modem angeschlossen ist.

Übergang ca. 1 bis 10 Sekunden

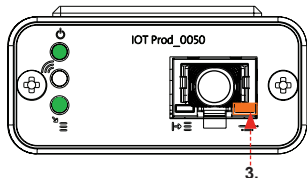

3. „Geräte-Datenstreaming-LED“

(GELB - Status - Blinkend)

Verarbeiteter Datenstrom der vom Modem behandelten Geräte.

Übergang bis zu 18 Minuten,

damit Sie Zeit haben, Ihren örtlichen Hubgrade-Admin zu kontaktieren.

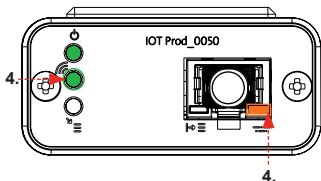

4. „Sende-LED“ und „Geräte-Datenstreaming-LED“

(Grün - Status - Blinkend) und (Gelb - Status - Blinkend)

Wenn eine Verbindung zum 4G-Netz besteht, blinkt die grüne LED im 1-Sekunden-Intervall. Bei Verbindung mit dem 2G-Netz blinkt sie im 2-Sekunden-Intervall.

Die gelbe LED blinkt alle 5 Sekunden bei einer Flex- oder Quest-Konfiguration.

ABGESCHLOSSENE INSTALLATION - KONTAKTIEREN SIE IHREN HUBGRADE-ADMIN

HINWEISE ZUR FEHLERBEHEBUNG

Hinweise zur Fehlerbehebung - Installationsprobleme			
Verbindung	Beschreibung	Funktion	Überprüfung / Aktion
Systemsoftware	ELGA VEOLIA Systemsoftware, die die neueste Version haben und mit dem Modem kompatibel sein muss	Erkennt, dass ein Modem angeschlossen ist und entsprechende Daten sendet	Bestätigen Sie die korrekte kompatible Software und aktualisieren Sie sie nach Bedarf
Stromanschluss Modem	24-VDC-Stromanschluss von Stromversorgung/PCB zum Modem	Versorgt das Modem mit Strom	Überprüfen Sie die korrekte Drahtkonfiguration, Verbindungen und Steckverbinder. Messen Sie Leistung und Kontinuität für jede Verbindung
Stromanschluss ELGA VEOLIA System	24-VDC-Stromanschluss von Stromversorgung/PCB zum Modem	Versorgt das Modem mit Strom	Stellen Sie sicher, dass die PCB-Verbindung aktiv und kompatibel ist. Überprüfen Sie die korrekte Drahtkonfiguration, Verbindungen und Steckverbinder.
			Messen Sie Leistung und Kontinuität für jede Verbindung
Datenverbindung zum Modem	Verbindet die ELGA VEOLIA-Produkt-PCB mit der Modem-Datenverbindung	Überträgt Daten von der ELGA VEOLIA-Produkt-PCB zum Modem	Überprüfen Sie die korrekte Drahtkonfiguration, Verbindungen und Steckverbinder. Messen Sie Leistung und Kontinuität für jede Verbindung
Datenverbindung zum ELGA VEOLIA System	Verbindet die ELGA VEOLIA-Produkt-PCB mit der Modem-Datenverbindung	Überträgt Daten von der ELGA VEOLIA-Produkt-PCB zum Modem	Stellen Sie sicher, dass die PCB-Verbindung aktiv und kompatibel ist. Überprüfen Sie die korrekte Drahtkonfiguration, Verbindungen und Steckverbinder. Messen Sie Leistung und Kontinuität für jede Verbindung

Hinweise zur Fehlerbehebung - Probleme nach der Installation

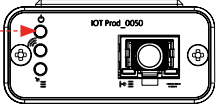
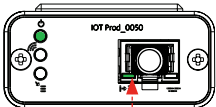
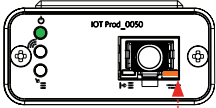
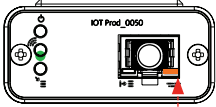
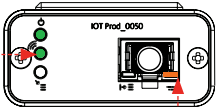
LED	Problem	Funktion	Überprüfung / Aktion
	„Power-LED“ leuchtet NICHT	Status - Dauerhafte grüne LED Zeigt an, dass die Stromversorgung an das LA822 angeschlossen ist.	Stellen Sie sicher, dass das ELGA VEOLIA System oder Produkt mit Strom versorgt wird und die Kabel korrekt an das LA822 angeschlossen sind.
	Die „Automatische Geräteerkennungs-LED“ blinkt bei Neustart NICHT .	Status - Grüne LED - Dauerhaft / Blinkt nur bei Neustart Wählen Sie automatisch aus, an welches Gerät/Produkt das LA822 angeschlossen ist.	Prüfen Sie mittels der letzten Version, ob das ELGA VEOLIA System oder die Produktsoftware auf dem neuesten Stand ist. Prüfen Sie, ob die Drähte korrekt an dem LA822 angebracht sind, siehe Kabelanschlusspläne.
	„Geräte-Datenstreaming-LED“ blinkt NICHT	Status - Gelbe LED - Blinkt jede Sekunde bei Medica Blinkt alle 5 Sekunden bei PURELAB Flex & Chorus Verarbeiteter Datenstrom des Geräts	Prüfen Sie mittels der letzten Version, ob das ELGA VEOLIA System oder die Produktsoftware auf dem neuesten Stand ist. Prüfen Sie, ob die Drähte korrekt an dem LA822 angebracht sind, siehe Kabelanschlusspläne.
	„Geräte-Datenstreaming-LED“ leuchtet DAUERHAFT	Status - Gelbe LED - Blinkt jede Sekunde bei Medica Blinkt alle 5 Sekunden bei PURELAB Flex & Chorus	Befolgen Sie das Magnet-Neustartverfahren auf Seite 36.
	„Sende-LED“ und „Geräte-Datenstreaming-LED“	Das Modem ist an das Mobilfunknetz angeschlossen und sendet einen Datenstrom. 2 x blinkende LED-Leuchten Zum Beispiel bei Medica: Beide... Wenn eine Verbindung mit dem 4G-Netz besteht, blinken beide LEDs im 1-Sekunden-Intervall. Die grüne LED blinkt alle 2 Sekunden und die gelbe LED blinkt jede Sekunde, wenn eine Verbindung mit dem 2G-Netz besteht.	LA822 funktioniert einwandfrei, Informationen zu Systemdaten und Parameter sind auf der Hubgrade-Website zu finden.

Hinweise zur Fehlerbehebung - Probleme nach der Installation

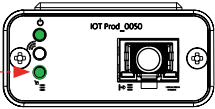
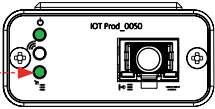
LED	Problem	Funktion	Überprüfung / Aktion
	„Over-the-Air-Upload-LED“	Status - Grüne LED - Blinkend Modem aktualisiert oder verifiziert automatisch die neueste Firmware für das LA822	Nur während eines Software-Updates auf LA822 aktiv. Sollte nach manuellem Zurücksetzen aktiv sein, um anzuzeigen, dass eine Aktualisierung im Gange ist. Wenn die LED nur blinkt, ist das Hochladen des Modems möglich
	Die „Over-the-Air-Upload-LED“ leuchtet DAUERHAFT	Status - Grüne LED - Blinkend Modem aktualisiert oder verifiziert automatisch die neueste Firmware für das LA822	Es scannt die verfügbaren Netzwerke, 3 Routinen über jeweils 6 Minuten, insgesamt 18 Minuten vor dem automatischen Neustart des Scans. Wenn kein Netzwerk verfügbar ist, bleibt es in diesem Zustand. Überprüfen Sie, ob ein LTE-M- oder 2G-Netz verfügbar ist

Magnetisches Neustartverfahren

WARNUNG!



Tragen Sie diese Lösung nur einmal alle 30 min auf. Sie muss auf die Außenseite der Aluminiumabdeckung aufgetragen werden.
Das LA822 Hubgrade-Modem DARF NICHT GEÖFFNET werden.



1 X Magnet

So starten Sie das Gerät manuell neu, falls es ein Installations-/Verbindungsproblem gibt.

1. Lokalisieren Sie den mitgelieferten Magneten oder verwenden Sie eine geeignete Alternative.
2. Greifen Sie auf den Standort des Modems zu (je nach Modell unterschiedlich).
3. Stellen Sie sicher, dass sich das Modem nicht in der Nähe von Stromquellen befindet.
4. Bewegen Sie den Magneten auf der linken Seite des Hubgrade-Moduls von hinten nach vorne. (gleiche Seite wie die Power-LED) Beobachten Sie die nacheinander blinkenden grünen und gelben LEDs, um einen erfolgreichen Reset zu bestätigen.
Lassen Sie das Modem neu starten. Dieser Vorgang kann bis zu 18 Minuten dauern, wenn das Netzwerk nicht stark genug ist.
6. Nach erfolgreicher Beendigung nimmt das Modem den normalen Betrieb auf.
7. Bringen Sie das Modem bei Bedarf in die richtige Position.
8. Schließen Sie alle Abdeckungen am Produkt bzw. bringen Sie sie wieder an.

Vorgang abgeschlossen.

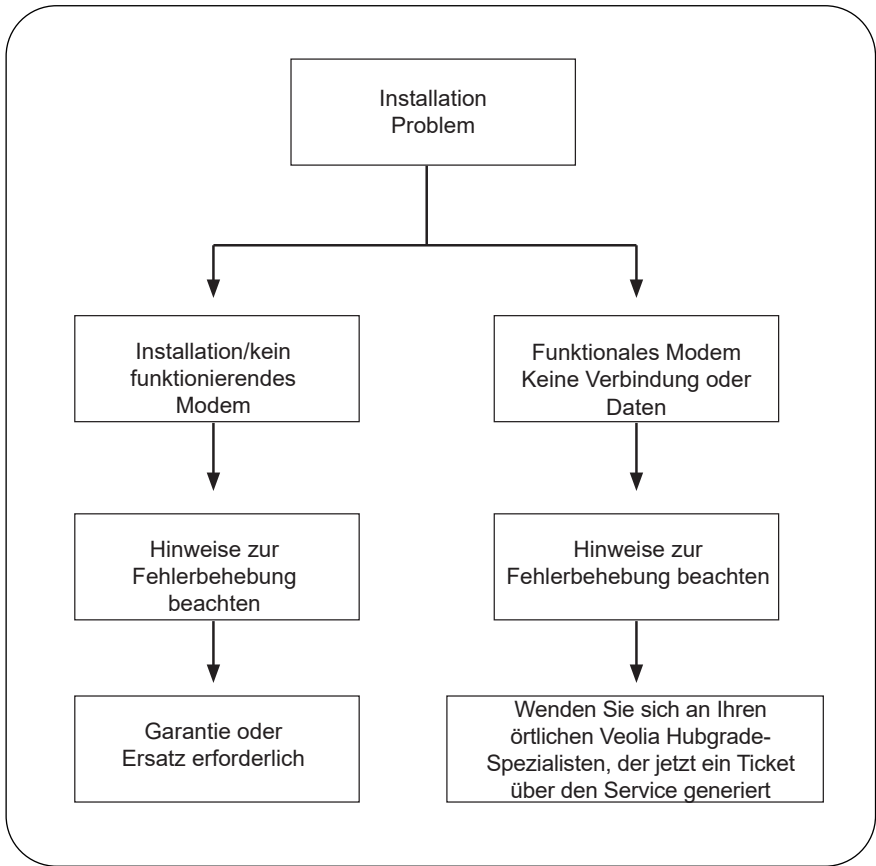

Sprachen

Bitte scannen Sie den QR-Code und geben Sie den Pin-Code:1937 ein, um weitere Sprachen herunterzuladen



Hubgrade

**(KONTAKTDATEN -
FÜGEN SIE HIER EIN ETIKETT HINZU)**

(Bitte kontaktieren Sie Hubgrade bei Fragen zur Installation)

ELGA  VEOLIA

Die LabWater-Spezialisten

ELGA ist der weltweite Laborwasser-Markename von VEOLIA.

Die in diesem Dokument enthaltenen Informationen sind Eigentum von VEOLIA (UK) unter dem Namen ELGA und werden ohne Haftung für Fehler oder Auslassungen bereitgestellt. © VEOLIA (UK).

2021 – Alle Rechte vorbehalten.

ELGA®, PURELAB®, MEDICA®, BIOPURE® und CENTRA® sind eingetragene Warenzeichen von VEOLIA (UK).

Tel.: +44 203 567 7300

E-Mail: info@elgalabwater.com

Web: www.elgalabwater.com

(Bitte kontaktieren Sie ELGA VEOLIA bei Fragen zur Produktgarantie und Software)

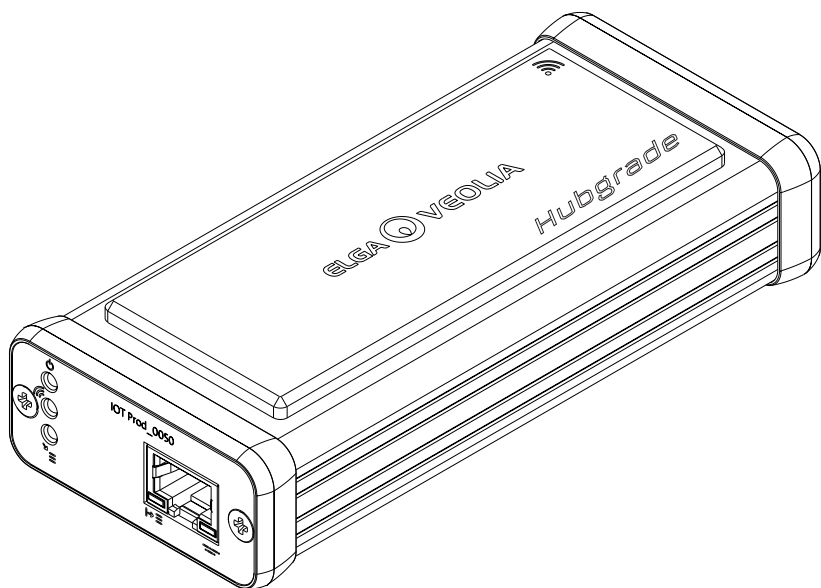

LA822 MODEM

INST41310 VERSION 02 1/21

Teile-Nr. LA822